

Fête du Travail & des Cultures

→ neimënster, Lux-Grund

10h30 > accueil

11h00 > rassemblement & discours du 1^{er} mai de Nora Back, présidente de l'OGBL

12h00 > concerts, spectacles & expositions pour petits et grands

ogbl.lu/1mai



OGB•L
— LE SYNDICAT



Vive le 1^{er} mai



Comme la tradition le veut, l'OGBL fêtera cette année encore son 1^{er} mai à l'abbaye de Neumünster – et il y en aura pour tous les goûts: politique, culture, famille, repas, boissons et convivialité. Et ce, après les derniers mois et années mouvementés: En effet, depuis les élections législatives d'octobre 2023, les droits et les acquis des salarié.e.s et de leurs familles sont violemment attaqués par le gouvernement libéral-conservateur. C'est pourquoi, en ces temps exceptionnels, nous devons recourir à des moyens d'action exceptionnels. Depuis un certain temps, les deux syndicats représentatifs au niveau national, l'OGBL et le LCGB, se sont réunis dans un front commun syndical fort. Cela se remarquera également dans nos deux fêtes du 1^{er} mai et nous exprimerons ici aussi notre nouveau front syndical.

Enfin, le 1^{er} mai 2025 aura lieu un mois après notre 9^e congrès ordinaire de l'OGBL. Renforcés par l'organe décisionnel suprême de notre organisation, nous pourrons aborder et maîtriser les défis de l'avenir. Ainsi, cette année sera une fête du 1^{er} mai très importante pour nous tous et ensemble, nous pouvons déjà nous échauffer pour la grande manifestation nationale du front syndical du 28 juin.

Cette année, il est particulièrement important pour l'OGBL d'adresser ses principales revendications au gouvernement et à ses amis du patronat. Pour plus de conventions collectives. Contre toute détérioration de notre système

de pension. Pour plus de justice fiscale. Pour l'augmentation du salaire social minimum. Pour une réduction du temps de travail et un meilleur équilibre entre vie professionnelle et vie privée. Et bien sûr pour notre droit de manifester. Tous ensemble pour notre modèle social luxembourgeois.

Ces revendications et bien d'autres encore doivent être entendues le 1^{er} mai, mais aussi au-delà, pour un avenir avec plus de justice sociale.

C'est d'ailleurs pour cette raison que nous devons être nombreuses et nombreux le 1^{er} mai 2025. Nous n'avons pas besoin de fausses promesses, mais d'actions fortes.

Après le discours politique, comme chaque année, des milliers de militants et de militantes de l'OGBL, hommes et femmes de toutes origines, de toutes nationalités, résidents ou frontaliers, de toutes les couches de la population, avec leurs familles, jeunes et moins jeunes, feront la fête ensemble et profiteront de cette belle journée, riche en culture et en émotions. Ce n'est qu'ensemble que nous sommes forts. Pour notre avenir.

Vive la solidarité internationale, vive le mouvement syndical libre et le nouveau front syndical et vive le 1^{er} mai!

Nora Back
Présidente de l'OGBL

Célébrons ensemble la diversité et la solidarité!

En ce 1^{er} mai 2025, nous nous retrouvons une fois de plus pour célébrer la fête du Travail et des Cultures, un événement cher à nos cœurs et emblématique de notre engagement commun. Après une année marquée par des défis et des victoires des syndicats, il est temps de se rassembler pour honorer les valeurs qui nous unissent: la solidarité, l'égalité et la convivialité.

Nous, neimënster, sommes fiers de vous accueillir dans ce lieu emblématique qu'est notre merveilleux site pour cette fête de début du printemps. Organisée en partenariat avec l'ASTM et l'ASTI et sous la direction de l'OGBL. Depuis près de deux décennies, ce cadre unique au pied du rocher du Bock symbolise la volonté de créer un espace de rencontre et de partage, où chacun.e peut exprimer sa culture et ses aspirations.

Cette année, nous vous invitons à découvrir à nouveau une programmation artistique riche et variée, concoctée par nos équipes, où la musique, la gastronomie, le théâtre et les ateliers créatifs se côtoient pour le plaisir de toutes et tous. Que vous soyez employé-e, fonctionnaire, travailleur-euse ou simplement curieux-se, il y en aura pour tous les goûts et tous les âges.

La fête du Travail et des Cultures est bien plus qu'une simple célébration. Elle est un hommage à celles et ceux qui, au fil des générations, ont lutté pour nos droits et nos libertés. Ensemble, rendons hommage à leur courage et réaffirmons notre engagement à construire un avenir plus juste et plus solidaire, surtout en ces temps aussi sombres.

Rejoignez-nous pour une journée de joie, de partage et de découvertes. Ensemble, faisons de ce 1^{er} mai 2025 un moment inoubliable, où la diversité culturelle, la fraternité et la sororité seront à l'honneur.



Ainhoa Achutegui
Directrice neimënster





Fête du Travail & des Cultures

→ neimënster, Lux-Grund

10:30 - 11:00	1	Accueil
11:00 - 11:30	3	Rassemblement et discours du 1 ^{er} mai de la présidente, Nora Back
Concerts		
10:45 - 11:00	3	Big Music Band
11:45 - 12:00	3	Big Music Band
13:30 - 14:15	3	Giacomo Lariccia & Trinidad
14:45 - 15:15	3	Jam Session: Folkloristische Begegnungen
15:45 - 16:30	3	Joel Marques
17:00 - 18:00	3	Jukebox
Entractes		
14:15 - 16:30	3	les P'tits C.U.L.S
Spectacles pour petit.e.s et grand.e.s		
14:00 & 16:00	6	La couleur des émotions (35min)
14:00 & 16:00	5	Rêverie (30min)
15:00 - 16:20	4	Mélange 2 Temps par BP Zoom
Ateliers		
13:00 - 18:00	8	Peinture – Nelson Neves
14:00 - 18:00	8	Créations d'histoire en famille – Fondation Anna Lindh
14:00 - 18:00	1	Poterie et modelage – Kingsley Ogwara
14:00 - 18:00	8	Graffiti – Florence Hoffmann
16:00 - 17:00	2	Entdecken-Workshop: Folkloristische Begegnungen
Expositions		
10:00 - 18:00	7	Lucien Wercollier
10:00 - 18:00	9	Revelation(s) EMOP
10:00 - 18:00	10	Graines
13:00 - 18:00	8	Repenser l'avenir - Citizen Action Space
Village Gastronomique		
12:00 - 18:00	3	Venez déguster des plats du monde entier
Stands Info-Vente		
12:00 - 18:00	1	Editpress, Revue, Editions Phi, ASTM, Pharmaciens sans frontières, FGIL, CSL, ASTI, CPJPO, Radio Latina, Immigrés/OGBL & DTH/OGBL



entrée
gratuite

Navette gratuite toutes
les 20min

P&R Bouillon → Rocade
→ Plateau St. Esprit

www.ogbl.lu/1mai

OGBL
LE SYNDICAT



PROGRAMME CULTUREL

Big Music Band

Swing, Rock, Latin

🕒 10:45 & 11:45

📍 Parvis (3)

Fondé par 3 musiciens, Big Music Band 2001, est aujourd'hui une formation classique de Big Band et dispose aussi d'une formation combo avec 14 musiciens. Le programme comprend des pièces bien connues du swing, du rock et du latin.



Giacomo Lariccia & Trinidad

Chanson italienne

🕒 13:30 - 14:15

📍 Parvis (3)

Giacomo Lariccia & Trinidad est un folk brut à basse fidélité. Un parfum de velours usé de l'Europe centrale, avec un arrière-goût audacieux de Romagne et la saveur saline de la Méditerranée. Des atmosphères qui évoquent des champs de coton encore à récolter et le bois noueux des oliviers où la vigne s'enlace. Des chansons à l'accent italien teinté de français qui racontent de routes, des chemins et de grands idéaux, plongées dans une brume épaisse qui trouble la vue.

«Le nouvel album de Giacomo Lariccia, produit par Don Antonio (Antonio Gramentieri), sortira à l'automne 2025 et accueillera la participation exceptionnelle de Noa et Mira Awad, récemment montées sur la scène du Festival de Sanremo pour porter un message de coexistence et de paix.» – Patrick Duval, Le Rocher de Palmer, Bordeaux, France

Musiciens: Giacomo Lariccia, Antonio Gramentieri, Fabio Mazzini, Enrico Mao Bocchini, Michel Seba



La couleur des émotions

Clown et théâtre d'objet, dès 1 an

🕒 14:00 - 14:35 & 16:00 - 16:35

📍 Salle J. Enschi (6)

Aujourd'hui, c'est le bazar! Le monstre des couleurs se sent tout barbouillé. Ses émotions sont sens dessus dessous! Il ne comprend pas ce qui lui arrive. Réussira-t-il à mettre de l'ordre dans son cœur et à retrouver son équilibre avec l'aide de son amie? Un spectacle mêlant clown et kami-shibaï pour découvrir les émotions, destiné aux petits et aux grands qui s'émerveillent encore... D'après le célèbre Album d'Anna Llenas.

Interprétation: Oumria Mouffok
Mise en scène: Aline Johnston
Décors: Jean-Michel Caulat

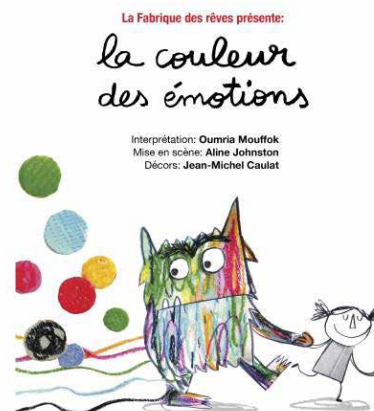

Rêverie

Jonglage musical, dès 7 ans

🕒 14:00 - 14:30 & 16:00 - 16:30

📍 Salle E. Dune (5)

Une table devient instrument de percussion, les balles rebondissent en cadence, frappe le bois et nos deux jongleurs, musiciens et danseurs entrent dans le rythme. Dans cette rêverie sonore se mêlent gestes et jeux d'objets, vocalises, mouvements d'objets et de danse.

Production : Compagnie TG // avec Djenebou Fane & Thomas Guérineau.

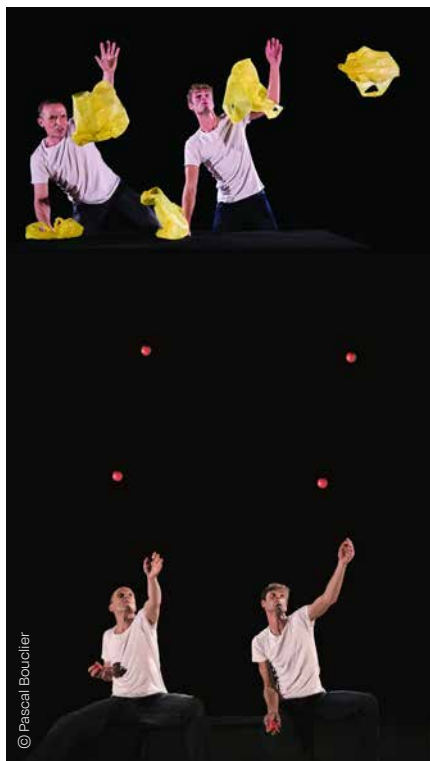

© Pascal Bouclier

les P'tits C.U.L.S

Musique sportive

🕒 14h15 & 15h15 & 16h30

📍 Parvis (3)

Quincy et Quentin, Coachs Ultra Light et Sexy, sont des musiciens sportifs de haut niveau métronomique. Venez, participez, bougez, dansez, c'est Carrément Unique Loufoque et Synchro et vous en aurez pour vos muscles et vos tympans ! Duo électrique haut en couleurs !

Clavier, samples et voix : Quincy
Trombone et effets : Quentin
Garde du corps et + : Quillian
Musiques : Till Sujet



© Laurent Mamborin

Jam Session: Les rencontres folkloriques

Danses folkloriques

🕒 14:45 - 15:15

📍 Parvis (3)

Pour clôturer le projet Les rencontres folkloriques de Jill Crovisier, l'artiste invite un petit groupe de personnes résidant au Luxembourg à se réunir autour d'une improvisation sur le thème des danses et musiques folkloriques. Une expérience unique qui invite à l'échange et la découverte des richesses culturelles au Grand-Duché.

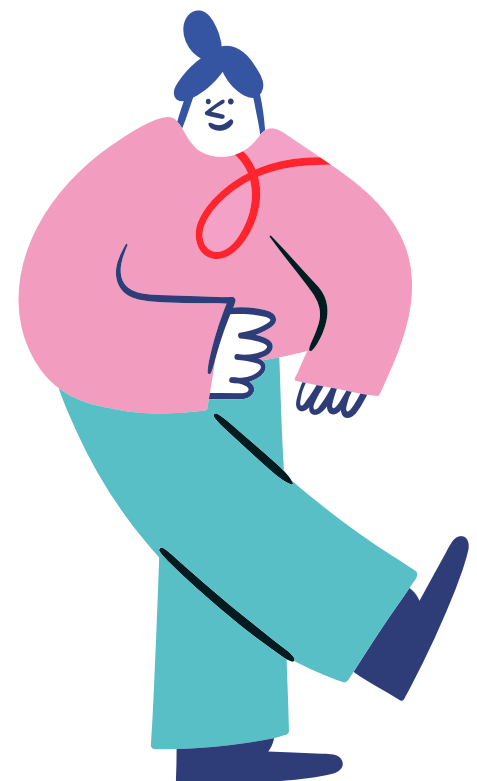

Entrée & navette gratuite

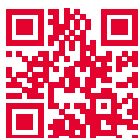

Mélange 2 Temps par BP Zoom

Cirque Électrique, pour toute la famille

🕒 15:00 - 16:20

📍 Salle R. Krieps (4)

Mister B. et Mister P. sont deux personnages intemporels, deux énergumènes qui adorent se détester. L'un est lunaire et maladroit, l'autre est autoritaire et raisonnable. Tout les oppose, sauf cette fragilité commune et cette sensibilité qui nous touche au cœur, qui nous chatouille les zygomatiques et titille notre âme d'enfant. Théâtre de geste et de mouvement, clown, manipulation d'objet, musique... Philippe Martz et Bernie Collins empruntent à plusieurs disciplines pour exprimer leur univers artistique et nous faire découvrir tous les états clownesques possibles.

Prix du meilleur spectacle étranger, Buenos Aires 2009. 1^{er} prix international Clown Festival, Barcelona 2000

Écriture, Mise en Scène et comédiens : Bernie Collins & Philippe Martz & Joz Houben // Scénographie : Pierre Lenczner // Costumes : Sally Ruddock Rivière // Régie générale & régie lumière : François Poppe // Administration : Sarah Ben Soussan // Production : Mammifères Marrants



Joel Marques

Pop / Folk / Rock

🕒 15:45 - 16:30

📍 Parvis (3)

Joel Marques est un auteur-compositeur-interprète émergent qui fait sensation dans l'industrie musicale grâce à ses mélodies sincères et ses paroles auxquelles on peut s'identifier. Son parcours musical a commencé dans son enfance, alimenté par le rêve de vivre de sa passion pour la musique. L'aspiration de Joël est de créer une musique intemporelle qui résonne auprès du public du monde entier. Son dévouement à son art commence à transformer ses rêves en réalité, alors qu'il navigue dans les complexités du monde de la musique avec enthousiasme et authenticité.

Originaire de Belvaux et résidant actuellement à Differdange, au Luxembourg, les influences musicales de Joël sont diverses, découlant de son exposition précoce à divers genres musicaux et de sa formation au Conservatoire de Musique d'Esch. Bien qu'il ait quitté le conservatoire pour poursuivre une voie plus alignée sur ses aspirations musicales, les compétences autodidactes de Joel à la guitare et au piano ont enrichi son expression artistique. Sa voix, influencée par des icônes comme Bryan Adams, a évolué en un instrument distinctif qu'il partage fièrement avec le monde.



© Thierry_Kokolansi

Atelier découverte: Les rencontres folkloriques

Atelier de danse, ouvert à tous à partir de 8 ans

🕒 16:00 - 17:00

📍 Salle N. Klecker (2)

Jill Crovisier dirige un atelier de danses et de musiques folkloriques pendant lequel tout le monde peut partager ses passions et connaissances. Un instant riche en émotions et rythmes qui nous fait revivre la diversité et la richesse représentées au Luxembourg à travers les coutumes et folklores présents au Grand Duché.

Aucune expérience n'est requise et tout le monde est bienvenu.

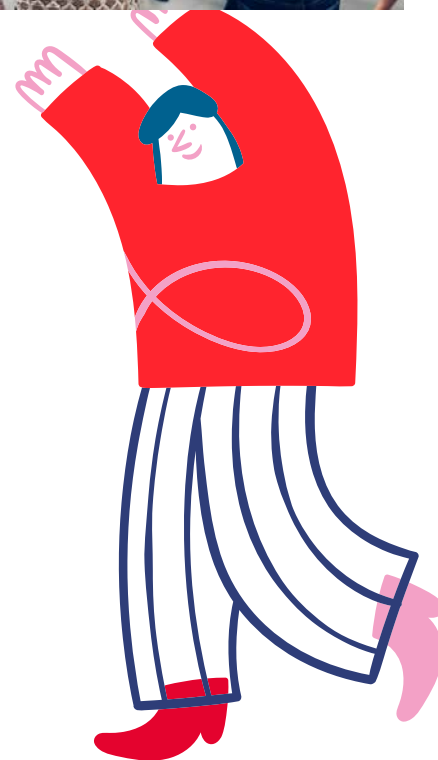

Jukebox

Coverband

🕒 17:00 - 18:00

📍 Parvis (3)

Nous sommes le groupe de reprises acoustique Jukebox originaire du magnifique nord du Luxembourg. Tout a commencé en 2008, et depuis, nous avons évolué en continu. Actuellement, nous jouons en trio ou en quatuor, ce qui nous permet d'apporter une grande variété de voix et d'instruments à nos prestations. Notre groupe est composé de chant, guitare acoustique, guitare basse, guitare électrique, percussions et piano. Notre répertoire est un mélange de chansons connues, que nous revisitons avec nos propres interprétations sonores et un concept unique.

Nous sommes convaincus que la musique a un grand pouvoir pour rassembler les gens, et nous avons à cœur de partager cette expérience avec notre public. Nous sommes toujours ravis de monter sur scène pour offrir à notre audience un moment inoubliable!

Musiciens: David D., Johny, David A., Fernand S.



Graines

Exposition

🕒 10:00 - 18:00

📍 Salles voûtées (10)

L'exposition Graines explore les enjeux de la diversité et interroge notre rapport à l'origine. La fascinante beauté formelle des graines révélée par les photographies de Thierry Ardouin sera présentée dans une exposition conçue par l'Atelier EXB en collaboration avec neimënster.

La graine est une merveille d'apparence, une perfection de forme et de couleur. Elle possède une morphologie à la fois nécessaire et bizarre, propre à susciter l'étonnement, l'interrogation ou la contemplation. Choies, éclairées et cadrées avec le plus grand soin, les graines photographiées par Thierry Ardouin perturbent notre subjectivité de spectateur: elles deviennent des symboles qui, loin d'une image générique, interrogent notre rapport à l'origine. Cette exposition est accompagnée par les propositions artistiques de Victor Guérin, Hélène et José Eurico Ebel et Justine Blau.



Revelation(s) EMOP

Exposition

🕒 10:00 - 18:00

📍 Chapelle (9)

En complément de la plateforme de lecture de portfolios Revelation(s), l'exposition Revelation(s) EMOP, organisée par Café Crème asbl, présente une sélection d'œuvres récentes d'artistes émergents et établis représentant la scène photographique et artistique luxembourgeoise actuelle.

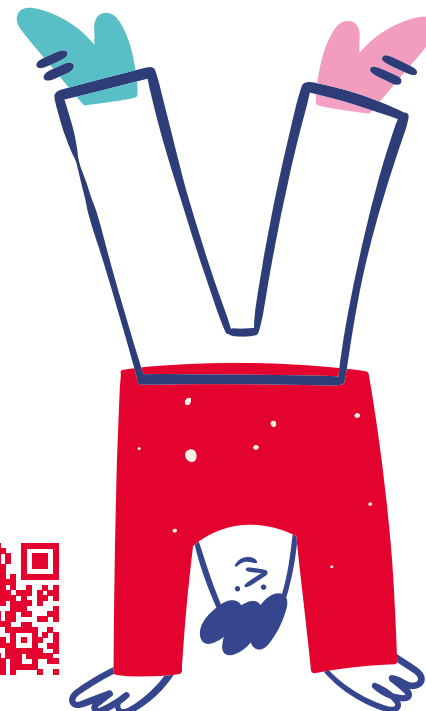

Entrée & navette gratuite

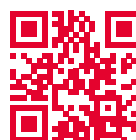

Lucien Wercollier

Exposition permanente

🕒 10:00 - 18:00

📍 Déambulatoire Lucien Wercollier (7)

Pierre, bronze, marbre, albâtre, verre, l'oeuvre de Lucien Wercollier est inscrite dans ces matériaux divers que tour à tour il découvrira et ne quittera plus. Une oeuvre à (re)découvrir à l'Abbaye de Neumünster où la collection privée de la famille Wercollier est réinstallée dans le déambulatoire de l'Abbaye, dans une scénographie spécialement conçue pour le lieu. Si les sculptures de Wercollier sont présentes en de nombreuses collections et de nombreux musées publics au Luxembourg et à l'étranger (Musée d'Art Moderne de Paris, Israel Museum de Jérusalem, Musée Olympique de Lausanne, Olympic Sculptures Parc de Séoul, Palais de l'Europe à Strasbourg...) cette exposition permanente est le seul ensemble qui documente la vie et l'oeuvre de l'un des grands artistes du XX^e siècle.

Né en 1908, Lucien Wercollier s'est éteint en 2002, à l'âge de 94 ans. Entre ces deux dates, les années de formation à Bruxelles et à Paris, la découverte de Maillol, Brancusi et Arp, mais aussi les années de guerre, l'arrestation et l'incarcération à la prison du Grund puis la déportation en Allemagne et en Silésie, feront d'un sculpteur talentueux, un artiste d'exception, à « la recherche de l'accord le plus total entre lignes, structures, formes et signification, accord de plus en plus profond et parfait » (G. Wagner).



Repenser l'avenir - Citizen Action Space

Exposition participative

🕒 13:00 - 18:00

📍 Cloître (8)

Entrez dans le Citizen Action Space façonné par les membres du réseau luxembourgeois de la Fondation Anna Lindh et participez à l'une des 3 actions proposées :

Rapport interactif sur la protection internationale

Quels sentiments nous traversent au moment de remplir une demande de protection internationale ? Le réseau vous invite à remplir votre propre rapport pour mieux comprendre ce que représente une demande d'asile et mieux connaître les droits des réfugiés.

Conseil de l'innovation

Un atelier de co-conception invite les participants à rédiger des lignes directrices avant-gardistes pour le parti politique ou le groupe d'action citoyenne du futur. Les participants peuvent apporter des idées novatrices pour relever les défis mondiaux et façonner un avenir meilleur.

Photo-Dialogues

Participez à une conversation photographique intergénérationnelle et interculturelle autour des thèmes de la participation des jeunes, du changement social, du dialogue interculturel, de la consolidation de la paix et de la durabilité.

Témoignages d'Interculturalité – Histoires en partage

Quelle est votre expérience la plus marquante du dialogue interculturel ? Les participants sont invités à partager leurs témoignages sous forme de vidéos ou d'enregistrements audio. Ces récits seront ensuite diffusés lors du Forum ALF à Tirana, où de nouvelles voix viendront enrichir la collection. Cette initiative vise à créer une mosaïque vivante d'expériences interculturelles, mettant en lumière des histoires inspirantes de rencontres, de compréhension et de transformation.



attention cashless only

À partir de cette édition, seuls les paiements par carte bancaire sont acceptés.

Les cartes OGBL des années précédentes, avec un solde résiduel, peuvent être utilisées, mais leur rechargement n'est plus possible.





**Entrée
& navette
gratuite**



Dossier #02 2025



Dossier #02 2025



Plan du site



neimënster

28 Rue Münster L-2160 Luxembourg-Grund



Salles voûtées
(Salle Michel Delvaux, Lily Uden & Godchaux)
Exposition: Graines



Agora Marcel Jullian
Atelier poterie et modelage /
Workshop Töpfern & Modellieren



Salle N. Klecker
Atelier découverte - Les
rencontres folkloriques



Chapelle
Exposition: Revelation(s) EMOP



Cloître
Ateliers / Workshops,
Citizen Action Space

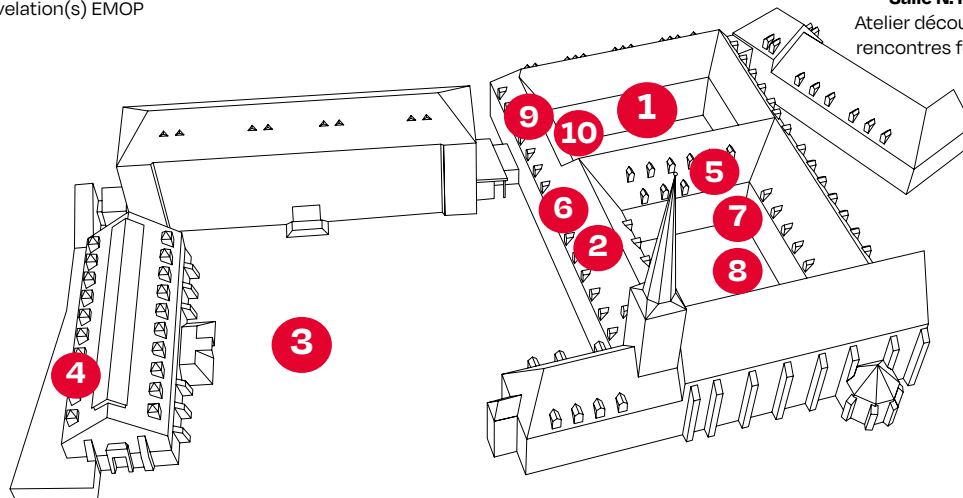

Parvis
Big Music Band, Giacomo Lariccia & Trinidad, Jam Session - Les rencontres folkloriques, Joel Marques, Jukebox



Déambulateur Lucien Wercollier
Exposition exposition permanente: Lucien Wercollier



Salle José Ensch
La couleur des émotions



Salle Edmond Dune
Rêverie



Salle Robert Krieps
Mélange 2 Temps par BP Zoom

OUT OF THE CROWD

20 years of independent music festival

KARATE (USA) **LOS BITCHOS** (UK)
DEADLETTER (UK) **BAMBARA** (USA)
DELTA SLEEP (UK) **BIG/BRAVE** (CAN)
GURRIERS (IRL) **PETER KERNEL** (CH)
PENICHE (F) **MARATHON** (NL)
ULTRANOTHING (L)
WAFFLE KILLERS (L)



Jamais seul face à l'injustice sociale !

OGBL

Devenir membre: hello.ogbl.lu

ogbl.lu — [@](#) [f](#) [x](#)

OGB•L
— LE SYNDICAT