

Fest der Arbeit & der Kulturen

→ neimënster, Luxemburg-Grund

10:30 > Empfang

11:00 > Kundgebung & 1. Mai-Rede der OGBL-Präsidentin Nora Back

12:00 > Konzerte, Shows & Ausstellungen für Groß und Klein

ogbl.lu/1mai



OGB•L
— DIE GEWERKSCHAFT



1 m a i
1 m a i
1 m a i

Es lebe der 1. Mai



Traditionsgemäß wird der OGBL seinen 1. Mai auch dieses Jahr in all seinen Facetten in der Abtei Neumünster feiern: Politik, Kultur, Familie, Essen, Trinken und Geselligkeit. Und das nach den bewegten letzten Monaten und Jahren. Seit den Parlamentswahlen im Oktober 2023 werden die Rechte und Errungenschaften der arbeitenden Menschen und ihrer Familien von der liberal-konservativen Regierung aufs Heftigste angegriffen. Daher müssen wir in diesen außergewöhnlichen Zeiten auch zu außergewöhnlichen Mitteln greifen. Seit geraumer Zeit haben sich die beiden national repräsentativen Gewerkschaften OGBL und LCGB in einer gemeinsamen starken Gewerkschaftsfront zusammengetan. Dies wird auch in unseren beiden 1. Mai-Feiern zu spüren sein und wir werden unser gewerkschaftliches Kräftebündeln auch hier zum Ausdruck bringen.

Nicht zuletzt wird der 1. Mai 2025 einen Monat nach unserem neunten OGBL Kongress stattfinden. Gestärkt durch das oberste Entscheidungsgremium unserer Organisation werden wir die Herausforderungen der Zukunft angehen und meistern können. So wird dieses Jahr eine äußerst bedeutende 1. Mai-Feier für uns Alle werden - gemeinsam können wir uns auch schon für die große nationale Demonstration der Gewerkschaftsfront am 28. Juni aufwärmen.

In diesem Jahr ist es dem OGBL besonders wichtig, seine Hauptforderungen

an die Regierung und ihre Freunde beim Patronat zu richten: Für mehr Kollektivverträge. Gegen jegliche Verschlechterung unseres Rentensystems. Für mehr Steuergerechtigkeit. Für die Erhöhung des gesetzlichen Mindestlohns. Für eine Verkürzung der Arbeitszeit und eine bessere Work-Life-Balance. Und natürlich für unser Demonstrationsrecht. Alle gemeinsam für unser Luxemburger Sozialmodell!

Diese und viele andere Forderungen müssen am 1. Mai, aber auch darüber hinaus, gestellt werden, um eine Zukunft mit mehr sozialer Gerechtigkeit herbeizuführen.

Auch aus diesem Grund müssen wir am 1. Mai 2025 zahlreich erscheinen. Wir brauchen keine falschen Versprechen, sondern starke Aktionen.

Nach der politischen Rede werden, wie jedes Jahr, tausende OGBL-Mitglieder, Männer und Frauen jeder Herkunft, jeder Nationalität, Einwohner oder Grenzgänger, aus allen Bevölkerungsschichten, mit ihren Familien, mit Jung und Alt, gemeinsam feiern und diesen schönen, kultur- und emotionsreichen Tag genießen. Nur gemeinsam sind wir stark. Für unsere Zukunft.

Es lebe die internationale Solidarität, es lebe die freie Gewerkschaftsbewegung und die neue Gewerkschaftsfront und es lebe der 1. Mai!

Nora Back
Präsidentin des OGBL

Feiern wir gemeinsam Vielfalt und Solidarität!

An diesem 1. Mai 2025 kommen wir wieder einmal zusammen, um den Tag der Arbeit und der Kulturen zu feiern, ein Ereignis, das uns am Herzen liegt und sinnbildlich für unser gemeinsames Engagement steht. Nach einem Jahr, das von Herausforderungen, aber auch Erfolgen der Gewerkschaften geprägt war, ist es an der Zeit, dass wir zusammenkommen, um die Werte zu ehren, die uns verbinden: Solidarität, Gleichheit und Geselligkeit.

Wir, neimënster, sind stolz darauf, euch an diesem symbolträchtigen Ort, unserem wunderbaren Gelände, zu diesem Fest zum Frühlingsanfang begrüßen zu dürfen, organisiert in Partnerschaft mit der ASTM und der ASTI und unter der Leitung des OGBL. Seit fast zwei Jahrzehnten symbolisiert dieser einzigartige Rahmen am Fuße des Bockfelsens den Willen, einen Ort der Begegnung und des Austauschs zu schaffen, an dem jeder seine Kultur und seine Bestrebungen zum Ausdruck bringen kann.

Auch in diesem Jahr laden wir euch ein, ein reichhaltiges und abwechslungsreiches künstlerisches Programm zu entdecken, das von unseren Teams zusammengestellt wurde und in dem Musik, Gastronomie, Theater und kreative Workshops zur Freude aller zusammenkommen. Ob ihr nun Angestellter, Beamter, Arbeiter oder einfach nur neugierig seid, es wird für jeden

Geschmack und jedes Alter etwas dabei sein.

Der Tag der Arbeit und der Kulturen ist viel mehr als nur eine Feier. Er ist eine Hommage an jene, die über Generationen hinweg für unsere Rechte und Freiheiten gekämpft haben. Lassen Sie uns gemeinsam ihren Mut würdigen und unser Engagement für den Aufbau einer gerechteren und solidarischeren Zukunft bekräftigen, insbesondere in solch dunklen Zeiten wie diesen.

Schließt euch uns an, an einem Tag der Freude, des Teilens und der Entdeckungen. Lasst uns gemeinsam den 1. Mai 2025 zu einem unvergesslichen Moment machen, an dem kulturelle Vielfalt, Brüderlichkeit und Schwesterlichkeit im Vordergrund stehen.



Ainhoa Achutegui
Direktorin des neimënster



Dossier #02 2025



Fest der Arbeit & der Kulturen

→ neimënster, Lux-Grund

10:30 - 11:00	1	Empfang
11:00 - 11:30	3	Kundgebung & 1. Mai-Rede der Präsidentin Nora Back
Konzerte		
10:45 - 11:00	3	Big Music Band
11:45 - 12:00	3	Big Music Band
13:30 - 14:15	3	Giacomo Lariccia & Trinidad
14:45 - 15:15	3	Jam Session: Les rencontres folkloriques
15:45 - 16:30	3	Joel Marques
17:00 - 18:00	3	Jukebox
Pausenmusik		
14:15 - 16:30	3	les P'tits C.U.L.S
Aufführungen für Groß und Klein		
14:00 & 16:00	6	La couleur des émotions (35min)
14:00 & 16:00	5	Rêverie (30min)
15:00 - 16:20	4	Mélange 2 Temps par BP Zoom
Workshops		
13:00 - 18:00	8	Malerei – Nelson Neves
14:00 - 18:00	8	Erstellen von Geschichten mit der Familie – Fondation Anna Lindh
14:00 - 18:00	1	Töpfern & Modellieren– Kingsley Ogwara
14:00 - 18:00	8	Graffiti – Florence Hoffmann
16:00 - 17:00	2	Entdecker-Workshop: Folkloristische Begegnungen
Ausstellungen		
10:00 - 18:00	7	Lucien Wercollier
10:00 - 18:00	9	Revelation(s) EMOP
10:00 - 18:00	10	Graines
13:00 - 18:00	8	Die Zukunft neu denken – Citizen Action Space
Feinschmeckerdorf		
12:00 - 18:00	3	Kommen Sie und probieren Sie Gerichte aus aller Welt
Info- & Verkaufsstände		
12:00 - 18:00	1	Editpress, Revue, Editions Phi, ASTM, Pharmaciens sans frontières, FGIL, CSL, ASTI, CPJPO, Radio Latina, Immigrés/OGBL & DTH/OGBL



Gratis Eintritt

Navette gratuite toutes
les 20min

P&R Bouillon → Rocade
→ Plateau St. Esprit

www.ogbl.lu/1mai

OGB•L
— DIE GEWERKSCHAFT



KULTUR PROGRAMM

Big Music Band

Swing, Rock, Latin

🕒 10:45 & 11:45

📍 Parvis (3)

Die Big Music Band 2001 wurde von drei Musikern gegründet, ist heute eine klassische Big Band und verfügt auch über eine Kombo-Formation mit 14 Musikern. Das Programm umfasst bekannte Stücke aus Swing, Rock und Latin.



Giacomo Lariccia & Trinidad

Italienische Lieder

🕒 13:30 - 14:15

📍 Parvis (3)

Giacomo Lariccia & Trinidad ist ein rauer Lo-Fi-Folk. Ein Hauch von abgetragenen Samt aus Mitteleuropa, mit einem kühnen Nachgeschmack der Romagna und dem salzigen Geschmack des Mittelmeers. Atmosphären, die an Baumwollfelder erinnern, die noch geerntet werden müssen, und an das knorrige Holz von Olivenbäumen, wo sich die Weinreben verflechten.

Lieder mit einem italienischen Akzent, der von Französisch gefärbt ist, die von Straßen, Wegen und großen Idealen erzählen, eingetaucht in einen dichten Nebel, der die Sicht trübt.

„Das neue Album von Giacomo Lariccia, produziert von Don Antonio (Antonio Gramentieri), wird im Herbst 2025 erscheinen und die außergewöhnliche Teilnahme von Noa und Mira Awad beinhalten, die kürzlich beim Sanremo-Festival auf der Bühne standen, um eine Botschaft des Zusammenlebens und des Friedens zu überbringen.“ – Patrick Duval, Le Rocher de Palmer, Bordeaux, Frankreich.

Musiker: Giacomo Lariccia, Antonio Gramentieri, Fabio Mazzini, Enrico Mao Bocchini



La couleur des émotions

Clown und Objekttheater, ab 1 Jahr

🕒 14:00 - 14:35 & 16:00 - 16:35

📍 Salle J. Ensch (6)

Heute herrscht Chaos! Das Farbenmonster fühlt sich ganz verwirrt. Seine Gefühle sind völlig durcheinander! Es versteht nicht, was mit ihm passiert. Wird es mit Hilfe seiner Freundin Ordnung in sein Herz bringen und sein Gleichgewicht wiederfinden? Eine Vorstellung, die Clownerei und Kamishibai verbindet, um die Gefühle zu entdecken, für Groß und Klein, die sich immer noch wundern... Nach dem berühmten Album von Anna Llenas.

Darstellung: Oumria Mouffok
Regie: Aline Johnston
Bühnenbild: Jean-Michel Caulat

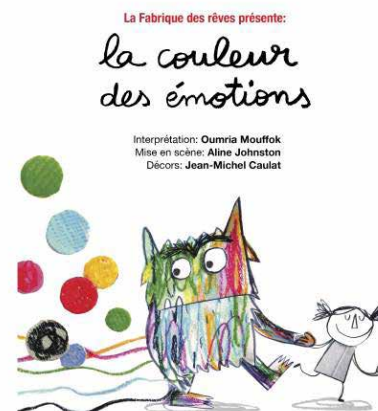

Rêverie

Musikalisches Jonglieren, ab 7 Jahren

🕒 14:00 - 14:30 & 16:00 - 16:30

📍 Salle E. Dune (5)

Ein Tisch wird zum Schlaginstrument, Bälle prallen im Rhythmus ab, schlagen auf das Holz und unsere beiden Jongleure, Musiker und Tänzer finden sich im Rhythmus wieder. In dieser Klangfantasie vermischen sich Gesten und Objektspiele, Vokalisieren, Objektbewegungen und Tanz.

Produktion: Compagnie TG
Mit Djenebou Fane & Thomas Guérineau

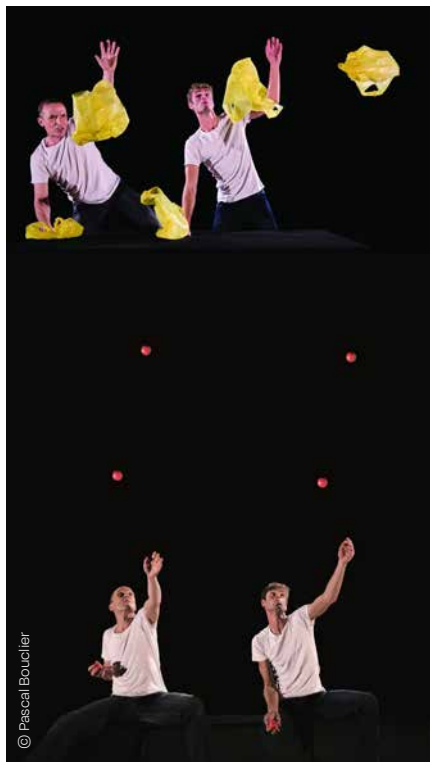

© Pascal Boudrier

les P'tits C.U.L.S

Sportliche Musik

🕒 14h15 & 15h15 & 16h30

📍 Parvis (3)

Quincy und Quentin, Ultra Light und Sexy Coaches, sind Hochleistungssportler und Musiker mit metronomischer Präzision. Kommen Sie, machen Sie mit, bewegen Sie sich, tanzen Sie, es ist Absolut Einzigartig Verrückt und Synchron, und Ihre Muskeln und Trommelfelle werden auf ihre Kosten kommen! Ein farbenfrohes, elektrisierendes Duo!

Keyboard, Samples und Gesang: Quincy
Posaune und Effekte: Quentin
Bodyguard und mehr: Quillian
Musik: Till Sujet



@Laurent-Merbrink

Jam Session: Folkloristische Begegnungen

Folkloretänze

🕒 14:45 - 15:15

📍 Parvis (3)

Zum Abschluss des Projekts "Die folkloristischen Begegnungen von Jill Crovisier" lädt die Künstlerin eine kleine Gruppe von in Luxemburg ansässigen Personen ein, sich zu einer Improvisation zum Thema Volkstänze und -musik zusammenzufinden. Ein einzigartiges Erlebnis, das zum Austausch und zur Entdeckung des kulturellen Reichtums im Großherzogtum einlädt.



Gratis Eintritt & Pendelbus



Mélange 2 Temps par BP Zoom

Elektrischer Zirkus, für die ganze Familie

🕒 15:00 - 16:20

📍 Salle R. Krieps (4)

Mister B. und Mister P. sind zwei zeitlose Figuren, zwei Energiebündel, die sich mit Vorliebe hassen. Der eine ist mondsüchtig und ungeschickt, der andere ist autoritär und vernünftig. Alles trennt sie, außer dieser gemeinsamen Zerbrechlichkeit und dieser Sensibilität, die uns ins Herz trifft, unsere Lachmuskeln kitzelt und unsere kindliche Seele reizt.

Gestisches und Bewegungstheater, Clown, Objektmanipulation, Musik... Philippe Martz und Bernie Collins bedienen sich mehrerer Disziplinen, um ihr künstlerisches Universum auszudrücken und uns alle möglichen Clownzustände entdecken zu lassen.

Preis für das beste ausländische Schauspiel, Buenos Aires 2009. Internationaler Preis Clown Festival, Barcelona 2000

Drehbuch, Regie und Schauspieler: Bernie Collins & Philippe Martz & Joz Houben // Bühnenbild: Pierre Lenczner // Kostüme: Sally Ruddock Rivièrè // Technische Leitung & Lichtregie: François Poppe // Verwaltung: Sarah Ben Soussan // Produktion: Mammifères Marrant



Joel Marques

Pop / Folk / Rock

🕒 15:45 - 16:30

📍 Parvis (3)

Joel Marques ist ein aufstrebender Singer/Songwriter, der mit seinen gefühlvollen Melodien und nachvollziehbaren Texten in der Musikindustrie für Aufsehen sorgt. Seine musikalische Reise begann in seiner Kindheit, in der er den Traum hegte, von seiner Leidenschaft für Musik zu leben. Joels Bestreben ist es, zeitlose Musik zu schaffen, die bei einem weltweiten Publikum Anklang findet. Seine Hingabe zu seinem Handwerk hat begonnen, seine Träume in die Realität umzusetzen, während er mit Enthusiasmus und Authentizität durch die Komplexität der Musikwelt navigiert. Ursprünglich aus Belvaux und derzeit in Differdingen, Luxemburg, lebend, sind Joels musikalische Einflüsse vielfältig und stammen aus seiner frühen Begegnung mit verschiedenen Musikgenres und seiner formalen Ausbildung am Conservatoire de Musique in Esch.

Obwohl er das Konservatorium verließ, um einen Weg einzuschlagen, der besser zu seinen musikalischen Ambitionen passte, haben Joels autodidaktische Fähigkeiten an Gitarre und Klavier seinen künstlerischen Ausdruck bereichert. Seine Stimme, beeinflusst von Ikonen wie Bryan Adams, hat sich zu einem unverwechselbaren Instrument entwickelt, das er stolz mit der Welt teilt.



© Thierry_Kokolanski

Entdecker-Workshop: Folkloristische Begegnungen

Tanzworkshop, für alle ab 8 Jahren

🕒 16:00 - 17:00

📍 Salle N. Klecker (2)

Jill Crovisier leitet einen Workshop für Volkstanz und -musik, in dem jeder seine Leidenschaften und sein Wissen teilen kann. Ein Moment voller Emotionen und Rhythmen, der uns die Vielfalt und den Reichtum, die in Luxemburg durch die dortigen Bräuche und Folklore repräsentiert werden, wiedererleben lässt. Es sind keine Vorkenntnisse erforderlich und jeder ist willkommen.

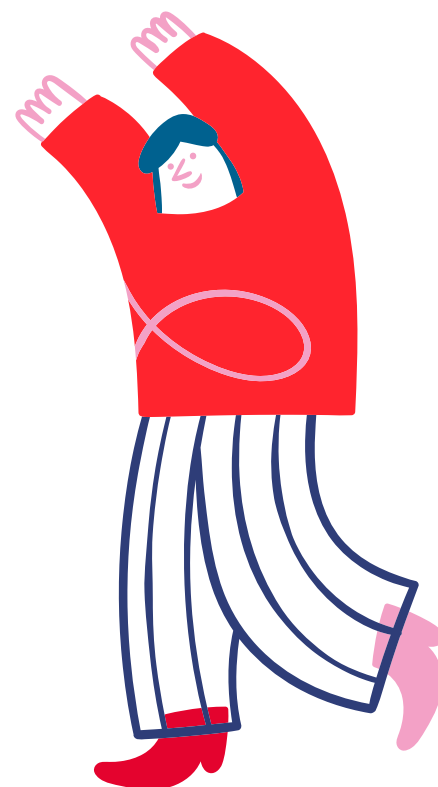

Jukebox

Coverband

🕒 17:00 - 18:00

📍 Parvis (3)

Mir sinn d'akustesche Coverband „Jukebox“, déi aus dem schéinen Norde vu Lëtzebuerg kënnt. Ugefaang huet alles am Joer 2008, a zanter deem hu mir eis kontinuierlech entwéckelt. Momentan si mir zu Drëtt oder zu Véiert ënnerwee, wat eis erlaabt, eng Vielfalt u Stëmmen an Instrumenter bei eisen Optrëtter anzubringen. Eis Band besteet aus Gesang, akustesche Gittar, Bassgittar, elektresche Gittar, Perkussioun a Piano. Eise Repertoire ass eng Mëschung aus bekannte Lidder, déi mir mat eisen eegene Klängen Interpretatiounen an engem neie Konzept weisen. Mir sinn iwwerzeugt, datt Musek eng grouss Kraaft huet, fir Mënsche beieeneen ze bréngen, an et ass eis Leidenschaft, dës Erfahrung mat eisem Publikum ze deelen. Mir freeën eis ëmmer, wa mir op der Bün stinn, fir eisem Publikum eng onvergiesslech Zäit ze bidden!

Musiker: David D., Johny, David A, Fernand S.



Graines

Ausstellung

🕒 10:00 - 18:00

📍 Salles vouëtées (10)

Die Ausstellung ‚The Graines‘ erforscht die Herausforderungen der Vielfalt und hinterfragt unsere Beziehung zu Ursprüngen. Die faszinierende formale Schönheit von Samen, die durch Thierry Ardouins Fotografien enthüllt wird, wird in einer Ausstellung präsentiert, die vom Atelier EXB in Zusammenarbeit mit neimënster konzipiert wurde.

Der Samen ist ein Wunder der Erscheinung, eine Perfektion von Form und Farbe. Er besitzt eine Morphologie, die sowohl notwendig als auch bizarr ist und Staunen, Fragen oder Kontemplation hervorrufen kann. Mit größter Sorgfalt ausgewählt, beleuchtet und gerahmt, stören die von Thierry Ardouin fotografierten Samen unsere Subjektivität als Betrachter: Sie werden zu Symbolen, die, weit davon entfernt, generische Bilder zu sein, unsere Beziehung zum Ursprung in Frage stellen. Diese Ausstellung wird von Werken von Victor Guérin, Hélène und José Eurico Ebel sowie Justine Blau begleitet.



Revelation(s) EMOP

Ausstellung

🕒 10:00 - 18:00

📍 Chapelle (9)

Ergänzend zur Plattform Revelation(s) Portfolio Review präsentiert die Revelation(s) EMOP-Ausstellung, kuratiert von Café Crème asbl, eine Auswahl aktueller Werke von aufstrebenden und etablierten Künstlern, die die zeitgenössische luxemburgische Fotografie- und Kunstszene repräsentieren.

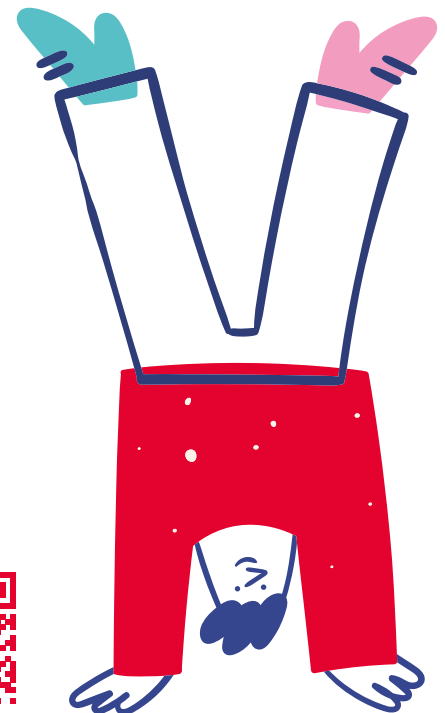
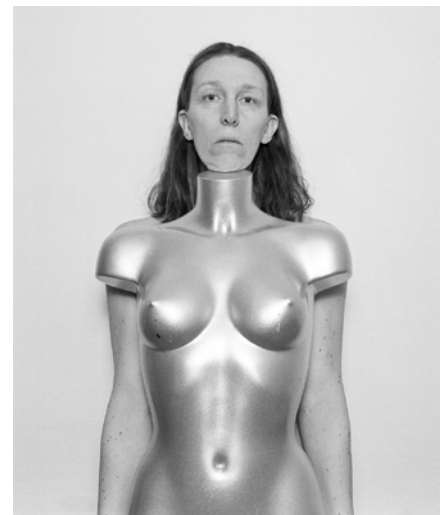

Gratis Eintritt
& Pendelbus



Lucien Wercollier

Permanente Ausstellung

🕒 10:00 - 18:00

📍 Déambulatorie Lucien Wercollier (7)

Stein, Bronze, Marmor, Alabaster, Glas – das Werk von Lucien Wercollier ist in diese verschiedenen Materialien eingebettet, die er nach und nach entdeckte und nicht mehr verließ. Ein Werk, das es in der Abtei Neumünster (wieder) zu entdecken gilt, wo die Privatsammlung der Familie Wercollier im Wandelgang der Abtei in einer speziell für diesen Ort entworfenen Szenografie neu aufgestellt wird. Wercolliers Skulpturen sind zwar in zahlreichen Sammlungen und öffentlichen Museen in Luxemburg und im Ausland vertreten (Musée d'Art Moderne in Paris, Israel Museum in Jerusalem, Olympisches Museum in Lausanne, Olympic Sculptures Parc in Seoul, Palais de l'Europe in Straßburg...), doch diese Dauerausstellung ist die einzige Sammlung, die das Leben und Werk eines der großen Künstler des 20. Jahrhunderts dokumentiert.

Lucien Wercollier wurde 1908 geboren und starb 2002 im Alter von 94 Jahren. Zwischen diesen beiden Daten lagen die Jahre seiner Ausbildung in Brüssel und Paris, die Entdeckung von Maillol, Brancusi und Arp, aber auch die Kriegsjahre, die Verhaftung und Inhaftierung im Gefängnis im Grund und die anschließende Deportation nach Deutschland und Schlesien, die aus einem talentierten Bildhauer einen Ausnahmekünstler machten, auf der „Suche nach der vollkommensten Übereinstimmung zwischen Linien, Strukturen, Formen und Bedeutung, einer Übereinstimmung, die immer tiefer und vollkommener wird“ (G. Wagner).



Repenser l'avenir - Citizen Action Space

Partizipative Ausstellung

🕒 13:00 - 18:00

📍 Cloître (8)

Betreten Sie den Citizen Action Space, der von den Mitgliedern des luxemburgischen Netzwerks der Anna Lindh Stiftung gestaltet wurde, und nehmen Sie an einer der 3 angebotenen Aktionen teil:

Interaktiver Bericht zum internationalen Schutz

Welche Gefühle durchleben wir beim Ausfüllen eines Antrags auf internationalen Schutz? Das Netzwerk lädt Sie ein, Ihren eigenen Bericht auszufüllen, um besser zu verstehen, was ein Asylantrag bedeutet und um die Rechte von Flüchtlingen besser kennenzulernen.

Innovationsrat

Ein Co-Design-Workshop lädt die Teilnehmer ein, zukunftsweisende Leitlinien für die politische Partei oder die Bürgeraktionsgruppe der Zukunft zu entwerfen. Die Teilnehmer können innovative Ideen einbringen, um globale Herausforderungen anzugehen und eine bessere Zukunft zu gestalten.

Foto-Dialoge

Nehmen Sie an einem generationen- und kulturübergreifenden Fotogespräch zu den Themen Jugendbeteiligung, sozialer Wandel, interkultureller Dialog, Friedenskonsolidierung und Nachhaltigkeit teil.

Zeugnisse der Interkulturalität – Gemeinsame Geschichten

Was ist Ihre prägendste Erfahrung mit interkulturellem Dialog? Die Teilnehmer sind eingeladen, ihre Geschichten in Form von Videos oder Audioaufnahmen zu teilen. Diese Erzählungen werden dann auf dem ALF-Forum in Tirana ausgestrahlt, wo neue Stimmen die Sammlung bereichern werden. Diese Initiative zielt darauf ab, ein lebendiges Mosaik interkultureller Erfahrungen zu schaffen, das inspirierende Geschichten von Begegnungen, Verständnis und Transformation hervorhebt.



achtung

cashless only

Ab diesem Jahr werden nur noch Zahlungen per Bankkarte akzeptiert.

Ihre OGBL-Karten der vergangenen Jahre, die noch ein Restguthaben enthalten, können verwendet werden, aber eine Aufladung ist nicht mehr möglich.





**Gratis
Eintritt &
Pendelbus**



Dossier #02 2025



Dossier #02 2025



Geländeplan



neimënster

28 Rue Münster L-2160 Luxembourg-Grund



10

Salles voûtées
(Salle Michel Delvaux, Lily Uden & Godchaux)
Exposition: Graines



1

Agora Marcel Jullian
Atelier poterie et modelage /
Workshop Töpfern & Modellieren



2

Salle N. Klecker
Atelier découverte - Les
rencontres folkloriques



9

Chapelle
Exposition: Revelation(s) EMOP



8

Cloître
Ateliers / Workshops,
Citizen Action Space

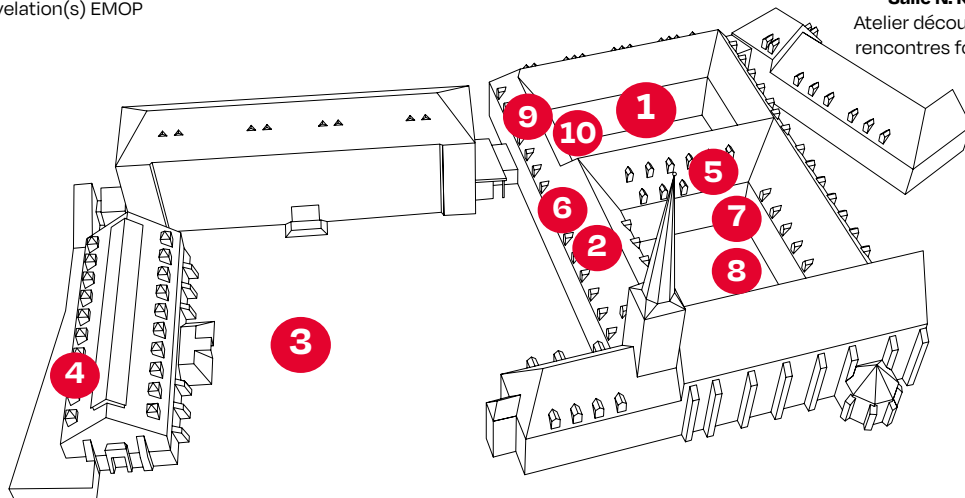

3

Parvis
Big Music Band, Giacomo Lariccia & Trinidad, Jam Session - Les rencontres folkloriques, Joel Marques, Jukebox



7

Déambulateur Lucien Wercollier
Exposition exposition permanente: Lucien Wercollier



6

Salle José Ensch
La couleur des émotions



5

Salle Edmond Dune
Rêverie



4

Salle Robert Krieps
Mélange 2 Temps par BP Zoom

OUT OF THE CROWD

20 years of independent music festival

KARATE (USA) **LOS BITCHOS** (UK)
DEADLETTER (UK) **BAMBARA** (USA)
DELTA SLEEP (UK) **BIG/BRAVE** (CAN)
GURRIERS (IRL) **PETER KERNEL** (CH)
PENICHE (F) **MARATHON** (NL)
ULTRANOTHING (L)
WAFFLE KILLERS (L)



**Niemals
allein
gegen
soziale
Ungerech-
tigkeit!**

Mitglied werden: hello.ogbl.lu

ogbl.lu — [📷](#) [📘](#) [✂️](#)

OGB•L
— DIE GEWERKSCHAFT