

1. Mai

Fest der Arbeit & der Kulturen

→ neimënster, Lux-Grund

10:00 > Empfang

10:30 > Kundgebung &
1. Mai-Rede
der OGBL-Präsidentin Nora Back

12:00 > Konzerte,
Aufführungen & Ausstellungen
für Groß und Klein

OGB•L
— DIE GEWERKSCHAFT

www.ogbl.lu/1mai
gratis Eintritt & Pendelbus



1. Mai Dein Fest

→ **Es wäre schade, es zu verpassen!**

Der 1. Mai ist der Tag der Arbeiterinnen und Arbeiter... also ist es dein Tag, dein Fest! Und da wir keine halben Sachen machen, schlagen wir dir einen Tag vor, der sowohl Kampfgeist als auch Feststimmung vereint. Und das alles an einem etwas magischen Ort: der Abtei Neumünster in Luxembourg-Grund.

Es gilt auf keinen Fall die Kundgebung und **die Rede zum 1. Mai von OGBL-Präsidentin Nora Back um 10:30 Uhr** zu verpassen, deren wichtigsten Aussagen folgendes umfassen:

- **Mehr Steuergerechtigkeit**
- **Erhöhung des gesetzlichen Mindestlohns**
- **Arbeitszeitverkürzung**
- **Verbesserung unseres Rentensystems**
- **Verteidigung des Index**

Wir laden dich auch dazu ein, am **Fest der Arbeit und der Kulturen** teilzunehmen, das den ganzen Tag **auf dem Gelände von neimënster** stattfinden wird. In einer festlichen und entspannten Atmosphäre kannst du allein oder mit deiner Familie ein breites gastronomisches Angebot und ein hochwertiges Kulturprogramm genießen, bei dem Groß und Klein den ganzen Tag über auf ihre Kosten kommen.

 **neimënster**
28 Rue Münster L-2160 Luxembourg-Grund

Es ist unmöglich, an den 1. Mai in Luxemburg zu denken, ohne die Bilder vom Grund und den großen Volksfesten im neimënster vor Augen zu haben, die seit vielen Jahren stattfinden. Die Feierlichkeiten zum 1. Mai zeichnen sich durch ihre Farbenpracht und die Vielfalt des Programms aus: Hier ist jede*r willkommen und jede*r findet ihren*seinen Platz. Er ist nicht mehr nur eine kollektive Kampfbewegung, eine Liste von Forderungen, große Gewerkschaftsreden, die per Megaphon deklamiert werden, um die Arbeitnehmer*innen daran zu erinnern, warum unsere Großväter und Großmütter demonstriert haben und warum sie auf die Barrikaden gegangen sind. Er ist nicht nur der Tag, um soziale Errungenschaften zu verteidigen oder neue Kämpfe zu beginnen, alte zu bekräftigen und andere aufrechtzuerhalten. Der 1. Mai, der von vier historischen Partnern (OGBL, ASTI, ASTM und neimënster) organisiert wird, ist auch ein Moment des Teilens, der Freude, der Musik, der Gastronomie und vor allem der Vielfalt.

In diesem Wahljahr müssen alle Stimmen gehört werden. Unsere Politik darf nicht von Populismus oder identitärer Abgrenzung geleitet werden. Wir müssen stolz darauf sein, Teil dieser multikulturellen Gesellschaft zu sein, in der die verschiedenen Gruppen in Harmonie miteinander leben und sich gegenseitig unterstützen. Der 1. Mai in neimënster ist mehr denn je ein Symbol für diese bunte Gesellschaft!

Das Programm steht Ihnen zur Verfügung. Es fehlen nur noch die Tausende von Besucher*innen jedes Jahres, um es zu erleben und den 1. Mai zu einem unvergesslichen Fest zu machen!

Es lebe der 1. Mai!

Ainhoa Achutegui
Direktorin von
neimënster





1. Mai

Fest der Arbeit & der Kulturen

Kundgebung & 1. Mai-Rede

10:00 - 10:30 **2** Empfang

10:30 - 11:30 3 Kundgebung & 1. Mai-Rede der Präsidentin Nora Back

Konzerte

10:15 - 10:30 **1** Big Music Band 2001

11:30 - 12:30 **1** Big Music Band 2001

12:00 - 13:00 **9** Trio JMO

13:15 - 13:20 **3** Vorstellung des Programms durch Veronica Rocha

13:30 - 14:15 **3** Crazy Heart Connection

14:30 - 15:30 **3** Scían

14:45 - 15:45 **9** Rozeen

15:45 - 16:45 **3** Heavy Petrol

17:00 - 18:15 **3** Serge Tonnar & Band

Pausenmusik

13:00 - 17:00 Hurluberlus, maskierte Marschkapelle

Aufführungen für Groß und Klein

14:00 - 18:00 **2** Das Karussell aus 1001 Nacht

14:30 - 15:10 **4** Große Illusionen - Jay Witlox

15:00 - 16:00 **7** Olé

15:30 - 16:00 **6** Shamama

16:15 - 16:55 **4** Große Illusionen - Jay Witlox

16:30 - 17:00 **6** Shamama

Lesungen / Workshops

14:30 - 15:15 **11** Letzvote (fr)

14:00 - 14:20 **5** Moi, je suis Rosa (fr)

15:00 - 15:20 **5** Eu sou Rosa - Moi, je suis Rosa (po)

15:30 - 15:50 **5** Moi, je suis Rosa (fr)

16:30 - 16:50 **5** Eu sou Rosa - Moi, je suis Rosa (po)

16:30 - 17:15 **11** Letzvote (en)

Workshops für Kinder

14:00 - 18:00 **10** Nelson Neves - Kap Verde - Malerei

14:00 - 18:00 **10** Patricia Soliz - Kolumbien - Schmuck

13:00 - 18:00 **1** Kingsley Ogwara - Niger - Töpferei, Modellieren

13:00 - 17:00 **10** Florence Hoffman - Luxemburg - Graffiti

Ausstellungen

10:00 - 18:00 **14** Lucien Wercollier

10:00 - 18:00 **10** Elles nous racontent (Sie erzählen uns)

Village Gastronomique

12:00 - 18:00 **3** Kommen Sie und probieren Sie Gerichte aus aller Welt

Info- und Verkaufstände

12:00 - 18:00 **1** OGBL - neimënster - ASTI - ASTM - CSL - ANPI - Pharmaciens sans Frontières - ONG OGBL Solidarité syndicale - FGIL - Radio Latina

@ NEIMËNSTER
LUXEMBOURG-GRUND

Gratis
Eintritt



Gratis Pendelbus

09:15 - 19:30

Alle 20min: P&R Bouillon >

Gare-Rocade Quai 3 > Plateau St.-Esprit

Infos: www.ogbl.lu/1mai

OGB•L
— DIE GEWERKSCHAFT

En partenariat



KULTUR PROGRAMM

Veronica Rocha stellt das Programm vor

🕒 13:15 - 13:20

📍 Parvis

Veronica Rocha, die im Großherzogtum Luxemburg geboren wurde und von den Kapverdischen Inseln stammt, ist das jüngste von sieben Kindern, mehrsprachig und hat ihre Hochschulbildung in Brüssel absolviert. Mit einem Doppelmaster in Kommunikation und einer Spezialisierung in Journalismus hat Veronica eine Leidenschaft für die Welt der Medien und der Kultur. Das Moderieren ist seit ihrem 16. Lebensjahr, dem Alter, in dem sie ihre erste Veranstaltung moderierte, ein fester Bestandteil von ihr. Sie ist seit vielen Jahren die Moderatorin des Tags der Arbeit und der Kulturen.

Verfolgen Sie Ihre Aktivitäten auf Instagram: vro_tv



Big Music Band 2001

Swing, Rock, Latin

🕒 10:15 - 10:30

11:30 - 12:30

📍 Agora Marcel Jullian

Vun 3 Museker ass Big Music Band 2001 gegrënnt ginn an huet sech dono zu enger klassischer BigBand-Formatioun an enger Combobesetzung mat 14 Museker entwéckelt. Um Programm sti bekannte Stécker aus dem Swing, Rock a Latin.



Trio JMO

Jazz

🕒 12:00 - 13:00

📍 Salle Nic Klecker

Die Musik von JMO - Jan Galega Brönnimann (Schweiz), Moussa Cissokho (Senegal) und Omri Hason (Israel) ist eine Reminiszenz an die Kunst des Geschichtenerzählens. Das Trio schafft ein Spannungsfeld aus traditioneller und moderner Musik aus Afrika, Europa und dem Nahen Osten. Der funkelnde Klang der Kora (afrikanische Harfe mit 26 Saiten) trifft auf den warmen Ton der Bassklarinette und die orientalische Perkussion. Die Musik von JMO wird durch die Verschmelzung verschiedener Musiktraditionen, die einzigartige Besetzung der Band und ihren Reichtum an genialen Melodien und Rhythmen zu einem unvergesslichen Erlebnis.



Hurluberlus

Maskierte Marschkapelle

- 🕒 13:00 - 13:15
- 13:20 - 13:30
- 14:20 - 14:30
- 15:35 - 15:45
- 16:50 - 17:00

📍 Umzug auf dem Gelände

Hurluberlus ist eine Marschkapelle, die richtig abgeht! 5 Figuren, die manchmal lustig, manchmal poetisch, aber immer in einem burlesken Universum sind. Mit einer skurrilen Aufrichtigkeit nehmen sie die Welt von heute nicht ernst. Vielleicht für eine bessere Zukunft?

Musiker und Schauspieler: Till Sujet (Saxophon), Thomas Genève (Posaune), Benjamin Chapelier (Banjo), Jean-François Charbonnier (Sousaphon), Michaël Monnin (Marimba).



Crazy Heart Connection

Blues Rock

- 🕒 13:30 - 14:15

📍 Parvis

Die Crazy Heart Connection nähert sich der Musik auf kreative und vitalisierende Weise, indem sie originelles Songwriting mit ihrem eigenen Bluesrock-Stil verbindet. Die Musik nimmt Sie mit auf eine Reise von langsamem Blues zu schnellem Rock mit psychedelischen Elementen und erzählt Geschichten über intensives Reisen, Rastlosigkeit und lange Mitternachtsstunden mit einer kräftigen Portion Blues.



Scían

Post Rock

- 🕒 14:30 - 15:30

📍 Parvis

Scían ist eine 3-köpfige Band mit Sitz in Luxemburg, die von Alternative Rock und Shoegaze beeinflusst ist. Inspiriert von einigen der prägenden Rockbands der 2000er Jahre wie Deftones und Muse sowie den führenden Bands der neuen Shoegaze- und Noise-Rock-Welle wie Holy Fawn und Health, mischen Scían Elemente aus dem Rock- und Metalbereich, um wunderschöne Melodien und massive Klangwände zu schaffen. Scían (gälisch für ‚Klinge‘ oder ‚Messer‘), die Idee des irischen Frontmanns Ethan Carey, begann vor Jahren als rein instrumentales Projekt, das von Post-Rock-Musik inspiriert war. Im Laufe der Jahre entwickelte sich Scían zu einer vollwertigen Band und besteht heute aus einer internationalen Besetzung, wobei das Trio aus unterschiedlichen Ländern wie Irland, Libanon und Frankreich stammt. Das Trio besteht aus einigen der besten Musiker der Region, wobei Ethan über jahrelange Erfahrung als Sänger und Instrumentalist auf Tournee verfügt. Unterstützt wird Scían von dem französischen Schlagzeuger Clement Denys, der für sein höchst erfolgreiches Metal-Nebenprojekt ‚Fractal Universe‘ bekannt ist, und dem libanesischen Bassisten Cyril Yabroudi, der mit der größten libanesischen Showband ‚Amy Smack Daddy‘ und seinem Metal-Projekt ‚Oath To Vanquish‘ auf Welttournee war, so dass Scían über ein starkes Line-up von Branchenveteranen verfügt, die darauf brennen, dieses epische neue Projekt zu starten und zu prägen. Scían, die in Luxemburg ansässig sind, haben jetzt ihre Debüt-EP ‚Still Alive‘ fertiggestellt, die mit atmosphärischen und harten ‚Wall of Sound‘-Tracks gefüllt ist, deren knallharte Riffs mit klaren und ätherischen Gitarren- und Gesangsmelodien kontrastieren..



Gratis
Eintritt &
pendelbus

Rozeen

Pop/Soul

🕒 14:45 - 15:45

📍 Salle Nic Klecker

Rozeen ist das musikalische Projekt von Zofia Branicka, einer luxemburgischen Singer-Songwriterin und Pianistin mit polnischen Wurzeln. Sie begann mit der Entwicklung ihrer musikalischen Identität nach dem Abschluss ihres Studiums der Musikwissenschaft, der Klang- und Musikgestaltung und des Songwritings.

Rozeens Musikstil ist hauptsächlich Pop, mit Folk-, Rock- und Soundelementen. Da sie den größten Teil ihres Lebens klassische Musik studiert hat, enthält sie auch klassische Elemente. Ihre Songs zeichnen sich durch eine starke emotionale Ausdruckskraft und Sensibilität aus, wobei sie großen Wert auf die Texte und die musikalische Spannung legt.

Zu ihren Einflüssen gehören Künstler verschiedener Musikrichtungen, wie Alicia Keys, Ed Sheeran, Eva Cassidy, John Mayer und Mindy Smith.



Heavy Petrol

Blues

🕒 15:45 - 16:45

📍 Parvis

Die Band wurde 2011 durch den gemeinsamen Drang von fünf Freunden gegründet, Bluesmusik zu covern, und komponierte schließlich schnell ihre eigenen Stücke. Es folgten zahlreiche Konzerte, durch die Heavy Petrol einen gewissen Bekanntheitsgrad erlangte. Der Sound der Band wurde stark von Künstlern wie Jimi Hendrix, Johnny Winter und Joe Bonamassa beeinflusst.

Heavy Petrol besteht heute aus Woody Lunari, Gesang und Mundharmonika, Chris Moiny und Steve Richer an den Gitarren, Dan Kries am Bass, Konni Troost am Schlagzeug und Elise Nunes am Gesang.

Nachdem die Band bereits namhafte Künstler wie Brother Dege & the Brotherhood of Blues, Allman Betts Band, Ana Popovic und Junior Mack u.a. auf der Bühne begleitet hat und auf den Festivals «Blues and Jazz Rallye» und «Blues Express» aufgetreten ist, hatte sie die große Ehre, Luxemburg beim Finale der letzten European Blues Challenge zu vertreten, das im April 2019 in Ponta Delgada auf den Azoren stattfand.



Infos zum gratis
Pendelbus &
Wegbeschreibung

Serge Tonnar & Band

Weltmusek, Blues & Protest Songs

🕒 17:00 - 18:15

📍 Parvis

De Serge Tonnar ass ënnerwee mat de Lidder vu sengem neien Album „Jo an Amen“, Lidder wéi klanglech Fotoen déi an de Pandemiejoren 2020 bis 2022 geholl goufen. Hie stellt d'Fro vum Wäert vum Liewen an den Ae vun engem Revoltéierten, engem Kämpfer dee säi Wee geet, wäit ewech vun den Extremisme vun all Bord, an dee sech wiere muss, wéi en Don Quichotte vun der Kultur, nëmme fir Humanist ze bleiwen, eng Aufgab, déi ëmmer méi schwéier ze gi schéngt.

Musikalesch, no méi opwännegge Produktionen, geet den Album zréck bei d'Wuerzelen, mat Kläng vu Weltmusek, Blues a Protest Songs. De Serge gëtt begleet vun enger neier Band aus ale Bekannten. Serge Tonnar: Gittar a Gesang, Rom Christnach: Bass, Ben Claus: Brëtellspliano an Uergel, Dirk Kellen: Batterie. www.tonnar.lu



Gratis
Eintritt &
Pendelbus

Das Karussell aus 1001 Nacht

Eine Einladung zu einer Reise
für die ganze Familie

🕒 14:00 - 18:00

📍 Eingangshof

Karussell ab 18 Monaten / Erzähltheater
und Puppenspiel ab 6 Jahren.

Dauer: 5 Min. pro Runde, 15 Min. Erzählspiel,
Musik im Karussell.

Eine globale künstlerische Reise durch das
Werk der Geschichten aus 1001 Nacht...
Stellen Sie sich ein Karussell mit elterlicher
Energie vor, mit den Figuren aus den
Märchen von 1001 Nacht aus Recycling-
material: Das fliegende Bett der Prinzessin
Mond der Monde, der Fisch, der Riesen-
vogel Rokhr, der scharlachrote Löwe, die
beiden Maultiere... Rhythmisch begleitet
von einem Konzert mit Improvisations-
musik, das Sie an die Tore des Orients
entführt, begeben Sie sich auf eine Tour mit
der ganzen Familie!

Nach einer Idee von Vanessa Guillaume,
Konstruktion: Joseph Kieffer, Thomas
Bischoff und Olivier Laurent, Musik:
Grégoire Butaeye, Alexandre Gouleck Bert-
rand und Denis Leonhardt, Regie: Joanna
Bassi.



Ich bin Rosa - Moi, je suis Rosa (Auszüge)

Lesungen

🕒 14:00 - 14:20 auf Französisch
15:00 - 15:20 auf Portugiesisch
15:30 - 15:50 auf Französisch
16:30 - 16:50 auf Portugiesisch

📍 Chapelle

Mehrere Jahre nach der #metoo-Bewe-
gung lässt dieser eindringliche Monolog
Lady Rosa zu Wort kommen, ein feminis-
tisches Kunstwerk, dessen Installation im
öffentlichen Raum Luxemburg gespalten
hat.

2001 sorgte die Skulptur Lady Rosa of
Luxembourg der Künstlerin Sanja Iveković
- eine schwangere Fassung des 1923
eingeweihten Denkmals Gëlle Fra, das an
die im Ersten Weltkrieg gefallenen luxem-
burgischen Soldaten erinnert - für Schlag-
zeilen, die Presse überschlug sich und das
Werk wurde sehr schnell von allen Seiten
heftig kritisiert. 20 Jahre später ist Lady
Rosa wieder da und meldet sich zu Wort.
Mit einem Hauch von Naivität und Humor
nimmt sie uns mit auf eine Reise durch die
Zeiten und an die Orte und hinterfragt die
Gründe für diese heftige Polemik.

Lesung durch die Autorin Nathalie Ronvaux
und die Schauspielerin Rita Reis.

(Monolog im Auftrag des Théâtre du
Centaure, Stück uraufgeführt im Dezember
2021, Produktion des Théâtre du Centaure
in Koproduktion mit dem Kinneksbond -
erschieden bei Cappybarabooks).



Große Illusionen – Jay Witlox

Ab 8 Jahren

🕒 14:30 - 15:10

16:15 - 16:55

📍 Salle Robert Krieps

Eine komplette Show aus Magie, Poesie
und großer Unterhaltung!

Jay Witlox und sein Team verfügen über
jahrelange Erfahrung im Bereich der
Zauberei und bieten Ihnen eine Illusions-
show mit einem modernen Ansatz der
Zauberkunst!

Jay bietet Ihnen eine gesunde Mischung
aus spektakulären Großillusionen und inti-
meren Bildern für ein Publikum aller Alters-
gruppen.

Begleitet von seinen Tänzerinnen reiht er
die magischen Bilder in einem atemberau-
benden Rhythmus aneinander.

Ein reiner Moment der Familienunterhal-
tung, den Sie nie vergessen werden, voller
Träume, Poesie und Magie!



Letzvote: Sind Sie bereit für die Kommunalwahlen?

Partizipativer Workshop

🕒 14:30 - 15:15 auf Französisch
16:30 - 17:15 auf Englisch

📍 Salle Michel Delvaux

In einem interaktiven und spielerischen Workshop erfahren die Teilnehmer alles über die Kommunalwahlen in Luxemburg.

Workshop unter der Leitung von ASTI.



Olé

Wenn der Clown auf Flamenco trifft. Von und mit Elodie Hatton

🕒 15:00 - 16:00

📍 Salle José Ensch

Ein Clown, eine Tasche und Flamenco.

In einem Bahnhof wartet ein Clown auf seinen Zug, aufgeregt wegen einer Reise, von der er träumt. Die Züge fahren vorbei und er verpasst einen nach dem anderen. Im hinteren Teil der Bühne steht eine verlassene Tasche. Der Clown wundert sich, nähert sich, wird misstrauisch, malt sich Dinge aus und öffnet sie schließlich, als er es nicht mehr aushält.

Verblüfft holt er die gesamte Ausrüstung einer Flamencotänzerin heraus. Jedes Element ermöglicht es unserem Clown, seine Albernheit, seine Ungeschicklichkeit und seine Fantasie auszudrücken.

Es beginnt eine andere Reise, eine burleske Reise zur Entdeckung der mächtigen und geheimnisvollen Welt des Flamenco.



Infos zum gratis
Pendelbus &
Wegbeschreibung

Shamama

Kanner vun 8 Joer un an hir Elteren

🕒 15:30 - 16:00

16:30 - 17:00

📍 Salle Edmond Dune

Op Lëtzebuergesch, Englesch a Persesch

Terroristen iwwerfallen e friddlecht Duerf a bréngen onschëlleg Leit ëm, dorënner dem Shamama säi Mann, a forcéiere si mat hiren dräi klenge Kanner ze flüchten. De Poppentheater, dee vun enger gemëschter Equipe vu Fräiwëlleger, Flüchtlingen a Professionelle kreéiert gouf, erzielt vun de Schwie-regkeeten, déi d'Shamama begéint, während si, op der Sich no enger besserer Zukunft, duerch verschidde Länner reest.

D'Stéck ass d'Resultat vun enger Zesummenaarbecht tëscht *Mir wëllen iech ons Heemecht weisen asbl* a *Poppe-spënnchen asbl*.



Lucien Wercollier

Permanente Ausstellung

🕒 10:00-18:00

📍 Déambulateire

Stein, Bronze, Marmor, Alabaster, Glas – das Werk von Lucien Wercollier ist in diese verschiedenen Materialien eingebettet, die er nach und nach entdeckte und nicht mehr verließ. Ein Werk, das es in der Abtei Neumünster (wieder) zu entdecken gilt, wo die Privatsammlung der Familie Wercollier im Wandelgang der Abtei in einer speziell für diesen Ort entworfenen Szenografie neu aufgestellt wird. Wercolliers Skulpturen sind zwar in zahlreichen Sammlungen und öffentlichen Museen in Luxemburg und im Ausland vertreten (*Musée d'Art Moderne* in Paris, Israel Museum in Jerusalem, Olympisches Museum in Lausanne, *Olympic Sculptures Parc* in Seoul, Palais de l'Europe in Straßburg...), doch diese Dauerausstellung ist die einzige Sammlung, die das Leben und Werk eines der großen Künstler des 20. Jahrhunderts dokumentiert.

Lucien Wercollier wurde 1908 geboren und starb 2002 im Alter von 94 Jahren. Zwischen diesen beiden Daten lagen die Jahre seiner Ausbildung in Brüssel und Paris, die Entdeckung von Maillol, Brancusi und Arp, aber auch die Kriegsjahre, die Verhaftung und Inhaftierung im Gefängnis von Grund und die anschließende Deportation nach Deutschland und Schlesien, die aus einem talentierten Bildhauer einen Ausnahmekünstler machten, auf der „Suche nach der vollkommensten Übereinstimmung zwischen Linien, Strukturen, Formen und Bedeutung, einer Übereinstimmung, die immer tiefer und vollkommener wird“ (G. Wagner).



Sie erzählen uns - Elles nous racontent

Ausstellung

🕒 10:00 - 18:00

📍 Cloître

Die Ausstellung *Elles nous racontent* (Sie erzählen uns) ist der Abschluss des Projekts *Faire société en Bande Dessinée* (Gesellschaft in Comics darstellen), das im Jahr 2022 begonnen wurde und sich darauf konzentrierte, die Stimme von einem Dutzend Migrantinnen zu beleuchten. Wie soll man von all den Frauen berichten, die anderswo geboren wurden und eines Tages ihre Geburtsland in Richtung Luxemburg verlassen haben, sei es aus freien Stücken, aus Zwang oder um einen migrierenden Ehepartner zu begleiten? Wie erzählt man von einem neuen Leben in einem neuen Land, in einer anderen Kultur?

Diese Frauen, die ihre Erfahrungen in Workshops mit der Autorin und Dichterin Vanessa Buffone teilten, wurden zu Protagonistinnen eines Comics, der von der Szenaristin Sol Cifuentes und der Illustratorin Angie Cornejo während eines kreativen Aufenthalts in Neimënster im März und April 2022 geschaffen wurde. Die Ausstellung vereint bisher unveröffentlichte Zeichnungen und Comicstrips, die diesen kreativen Prozess nachvollziehen, und würdigt die Lebenswege dieser Frauen, ihre Bestrebungen und Erfolge auf der Suche nach einer neuen Identität.

Mit der Unterstützung der Abteilung für Integration des Ministeriums für Familie, Integration und Großregion.



Gratis
Eintritt &
Pendelbus





GELÄNDEPLAN



neimënster

28 Rue Münster L-2160 Luxembourg-Grund



1

Agora Marcel Jullian
Workshop Töpferei & Modellieren



2

Eingangshof
Das Karussell aus 1001 Nacht



3

Parvis
Huluberlus, Crazy Heart
Connection, Scían, Heavy
Patrol, Serge Tonnar & Band



11

Salle Michel Delvaux
Letzvote



10

Cloître Lucien Wercollier
Workshops & Ausstellung
„Elles nous racontent“
(Sie erzählen uns)

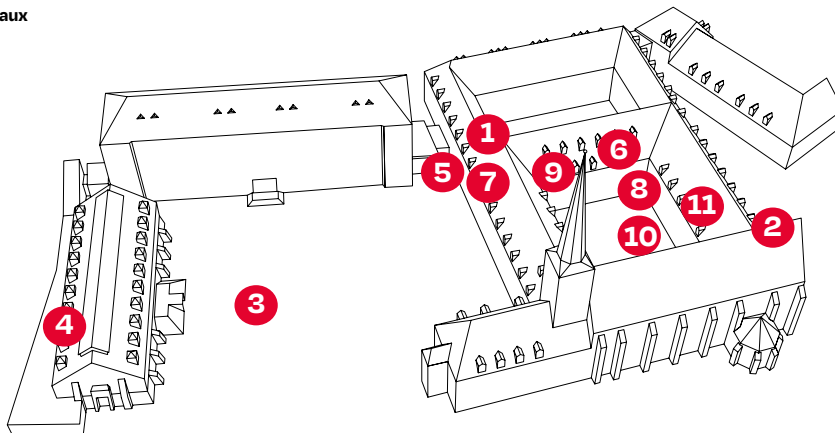

4

Salle Robert Krieps
Große Illusionen
- Jay Witlox



5

Chapelle
Moi, je suis Rosa /
Eu sou Rosa



9

Salle Nic Klecker
Trio JMO, Rozeen



8

Déambuloire
Ausstellung Lucien Wercollier



7

Salle José Ensch
Olé



6

Salle Edmond Dune
Shamama

OOTC

OUT OF THE CROWD FESTIVAL

Independent Music Festival since 2004

BEAK > DAN DEACON
LA JUNGLE FOLLY GROUP O.
FAT DOG JW FRANCIS JOE & THE SHITBOYS
ADA ODA DIVES SHEEBABA KAKUMORI

29.04.23



KULTURFABRIK IN ESCH/ALZ. (LUX)
DOORS 15.30 / PRESALE 33€ (+FEE) - BOX OFFICE 39€

LE CENTRE CULTUREL KULTURFABRIK ASBL BÉNÉFICIE DU SOUTIEN FINANCIER DU MINISTÈRE DE LA CULTURE DU LUXEMBOURG ET DE LA VILLE D'ESCH-SUR-ALZETTE.

ogbl.lu

 ogbl

 ogbl_luxembourg

OGB·L

hello.ogbl.lu

**— Werde jetzt
Mitglied —**

— im OGBL

hello.ogbl.lu

OGB·L

— DIE GEWERKSCHAFT